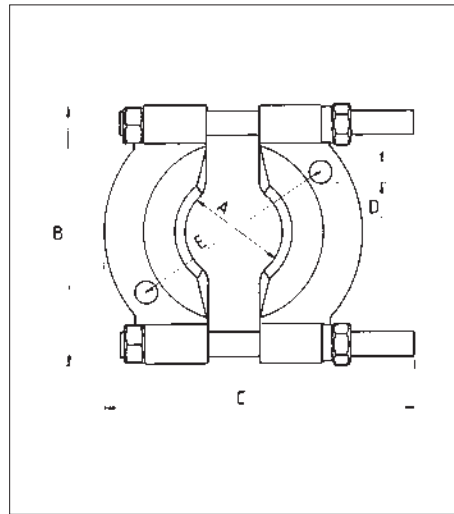

SEPARADOR

Para separar las poleas y ruedas estrechamente ajustadas o delgadas.

- Si los ganchos extractores no consiguen un agarre fiable alrededor de la parte a ser separada, a continuación se utiliza el separador.
- Las cuchillas de separación están montados entre las partes y se presionan uno contra el otro. La forma de cuña de la cuchilla de separación separa el montaje.
- El separador también se utiliza para las partes delgadas a se separadas, ya que la fuerza de separación actúa sobre un área grande. Se evitan las deformaciones indeseables o daños. Para este propósito, las cuchillas de separación están montados con la superficie plana debajo de la pieza a extraer.
- La separación de la cuchilla forjado y templado.
- Alta fuerza de los tornillos de sujeción.

A in mm	B in mm	C in mm	D in mm	E in mm	for puller	Art. No.	P. Qty.
14 - 75	115	170	M10	76 - 139	0714 524 150	0714 524 075	1
22 - 115	170	250	M14x1.5	115 - 208	0714 524 200	0714 524 115	1
30 - 155	215	310	M18x1.5	137 - 262	0714 524 300	0714 524 155	1